

第75回福島県総合体育大会バスケットボール競技スポーツ少年団体育大会(中学生の部)県中地区大会【組合せ】

期 日 令和4年6月18日(土)・19日(土)
 会 場 須賀川アリーナ A・B

【男子】

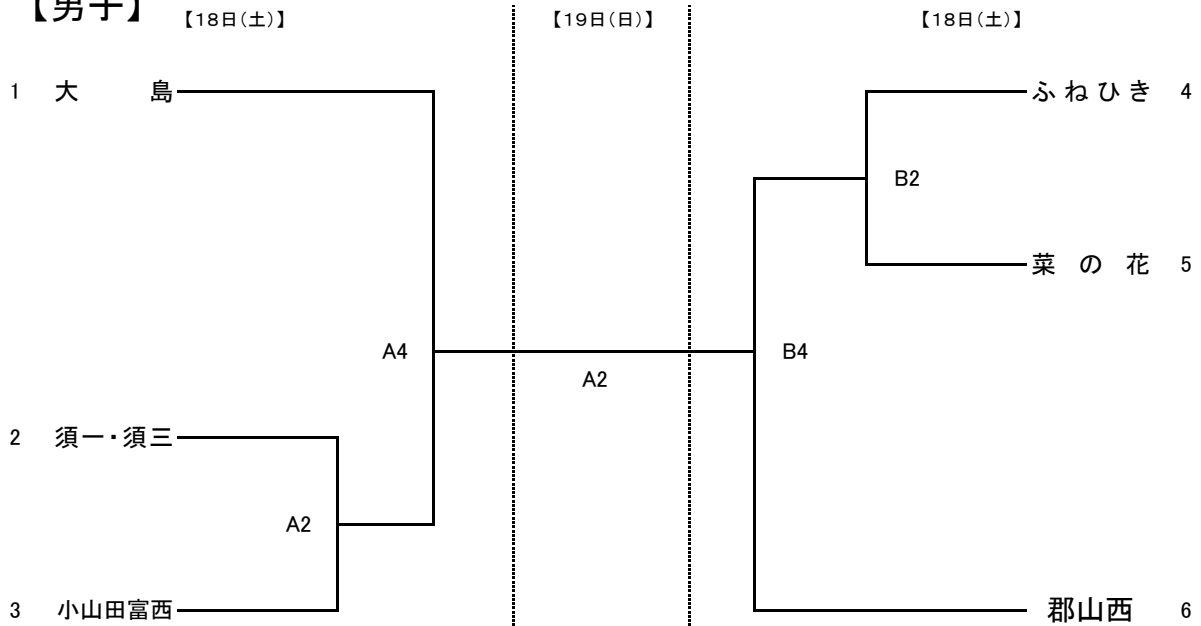

【女子】

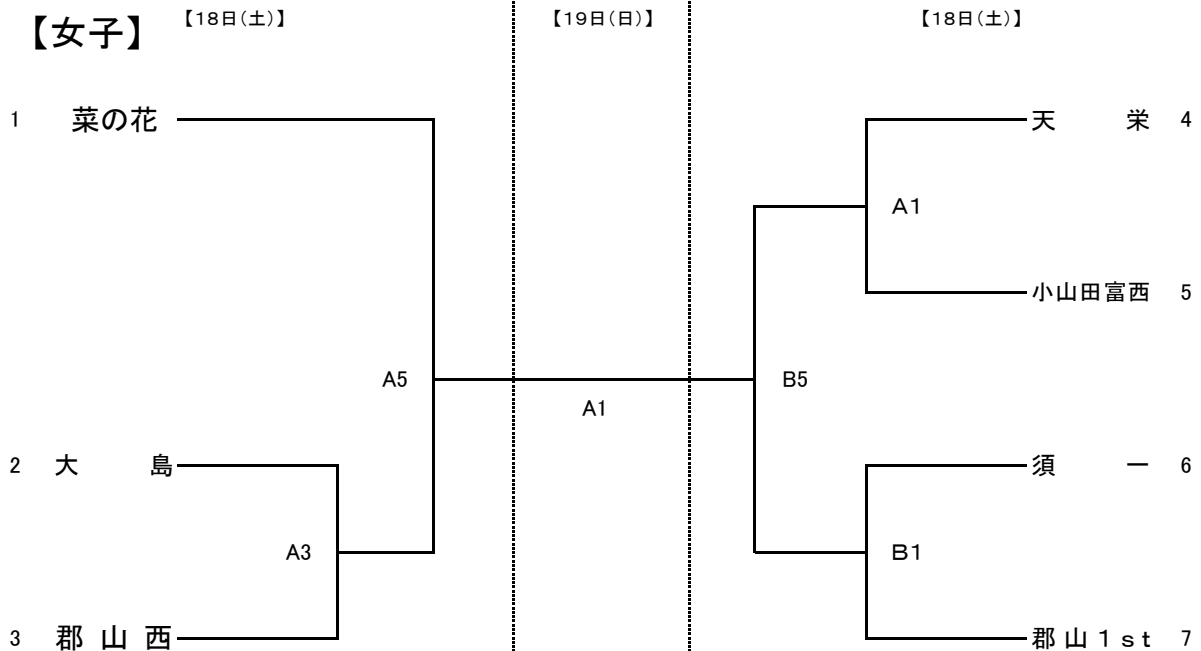

試合時間	第1試合	第2試合	第3試合	第4試合	第5試合
18日(土)	10:15	11:35	12:55	14:15	15:35
19日(日)	9:45	11:25			

○試合時間 7-(1)-7-(7)-7-(1)-7 ※試合間10分

- 開場時間は9:30 ※18日(土)は第1試合のチームで9:00から会場準備の御協力をお願いします。
- 第1試合のみ、試合開始30分前は第1試合のチームのアップとします。
- ハーフタイムのコートでのアップは密を防ぐためなしとします。
- 基本定時で進行します。**試合が遅れた場合は10分後に試合開始とする。**
- メンバー表(申込書内の別シート)の準備をお願いします。