

令和5年12月27日

関 係 各 位

県 南 バ ス ケ ッ ト ボ ー ル 協 会
会 長 渡 辺 善 文 (公 印 省 略)

県南バスケットボール協会県中地区U15部会
部会長 佐久間仁徳 (公印省略)

第50回福島県U15新人バスケットボール大会県中地区予選会の組合せについて

このことについて、別紙のとおり大会の組み合わせが決定いたしましたので、ご案内申し上げます。

事務担当
県南バスケットボール協会県中地区U15部会
事務局長 大森康志 (郡山七中)
TEL 024-951-8200

**第50回福島県U15新人バスケットボール大会
県中地区予選会 組合せ【男子の部】**

期日 令和6年1月8日(月)・13日(土)・14日(日)

会場 郡山市立郡山第二中学校 (A・B) 田村市総合体育館(C・D・E)
須賀川市中央体育館 (F・G) 鏡石町立鏡石中学校 (H・J)

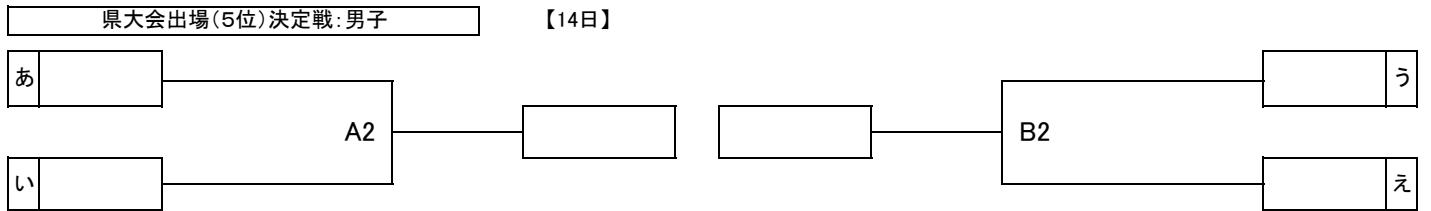
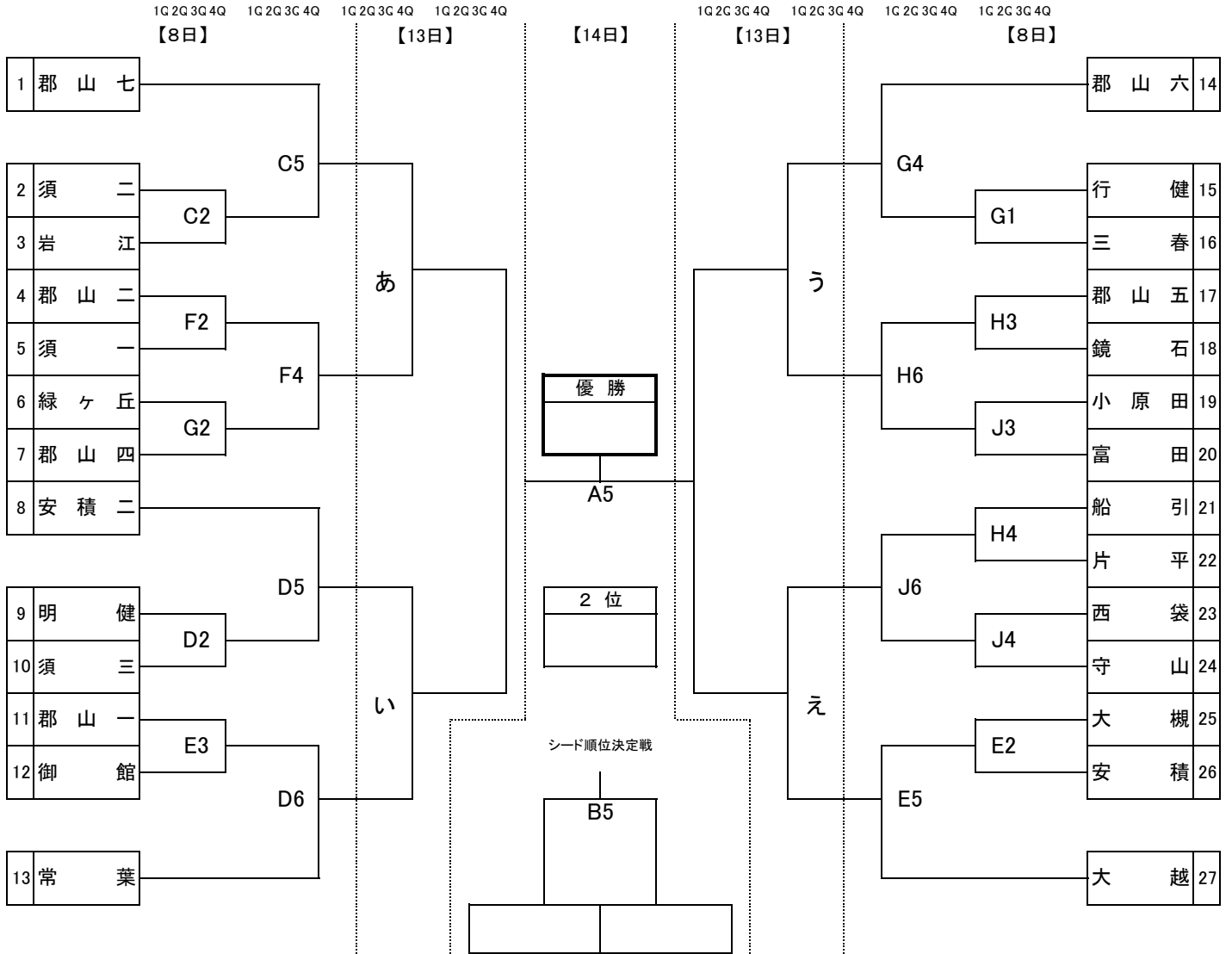

※開場時刻 8:00

【試合開始時刻】	試合	第1試合	第2試合	第3試合	第4試合	第5試合	第6試合
8日(月)・13日(土)	試合開始時刻	9:00	10:20	11:40	13:00	14:20	15:40

【試合開始時刻】	試合	第1試合	第2試合	第3試合	第4試合	第5試合
14日(日)	試合開始時刻	9:00	10:30	12:00	13:30	15:00

**第50回福島県U15新人バスケットボール大会
県中地区予選会 組合せ【女子の部】**

期 日 令和6年1月8日(月)・13日(土)・14日(日)

会 場 郡山市立郡山第二中学校 (A・B) 田村市総合体育館 (C・D・E)
須賀川市中央体育館 (F・G) 鏡石町立鏡石中学校 (H・J)

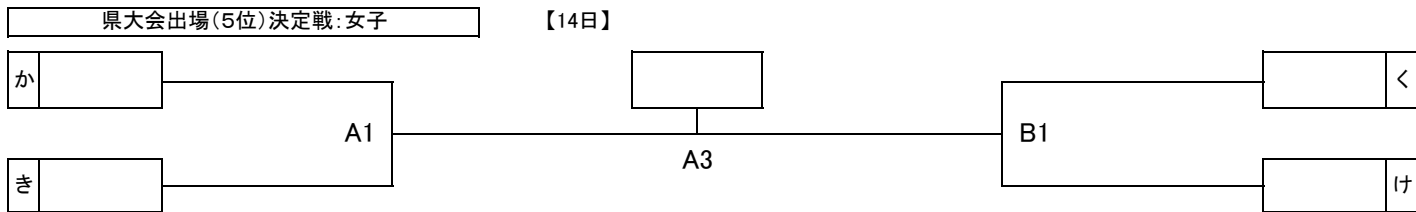
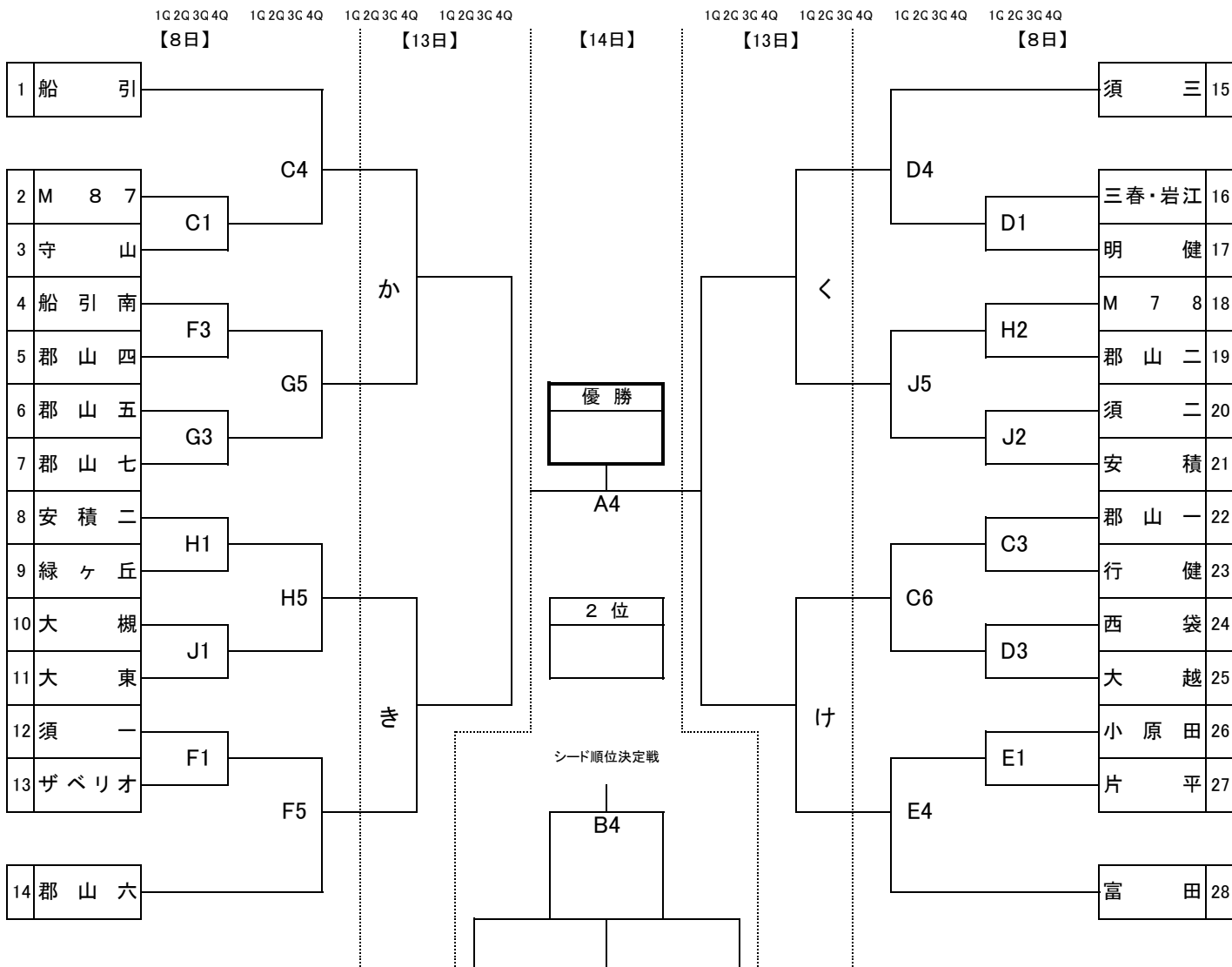

※開場時刻 8:00

【試合開始時刻】	試 合	第1試合	第2試合	第3試合	第4試合	第5試合	第6試合
8日(月)・13日(土)	試合開始時刻	9:00	10:20	11:40	13:00	14:20	15:40

【試合開始時刻】	試 合	第1試合	第2試合	第3試合	第4試合	第5試合
14日(日)	試合開始時刻	9:00	10:30	12:00	13:30	15:00