

令和3年度 県南高等学校バスケットボール一年生大会

◎期 日 令和3年 9月11日(土) ~ 9月12日(日)
 ◎場 所 船引高校 (A・B) 田村高校 (C・D)

【 男子 】

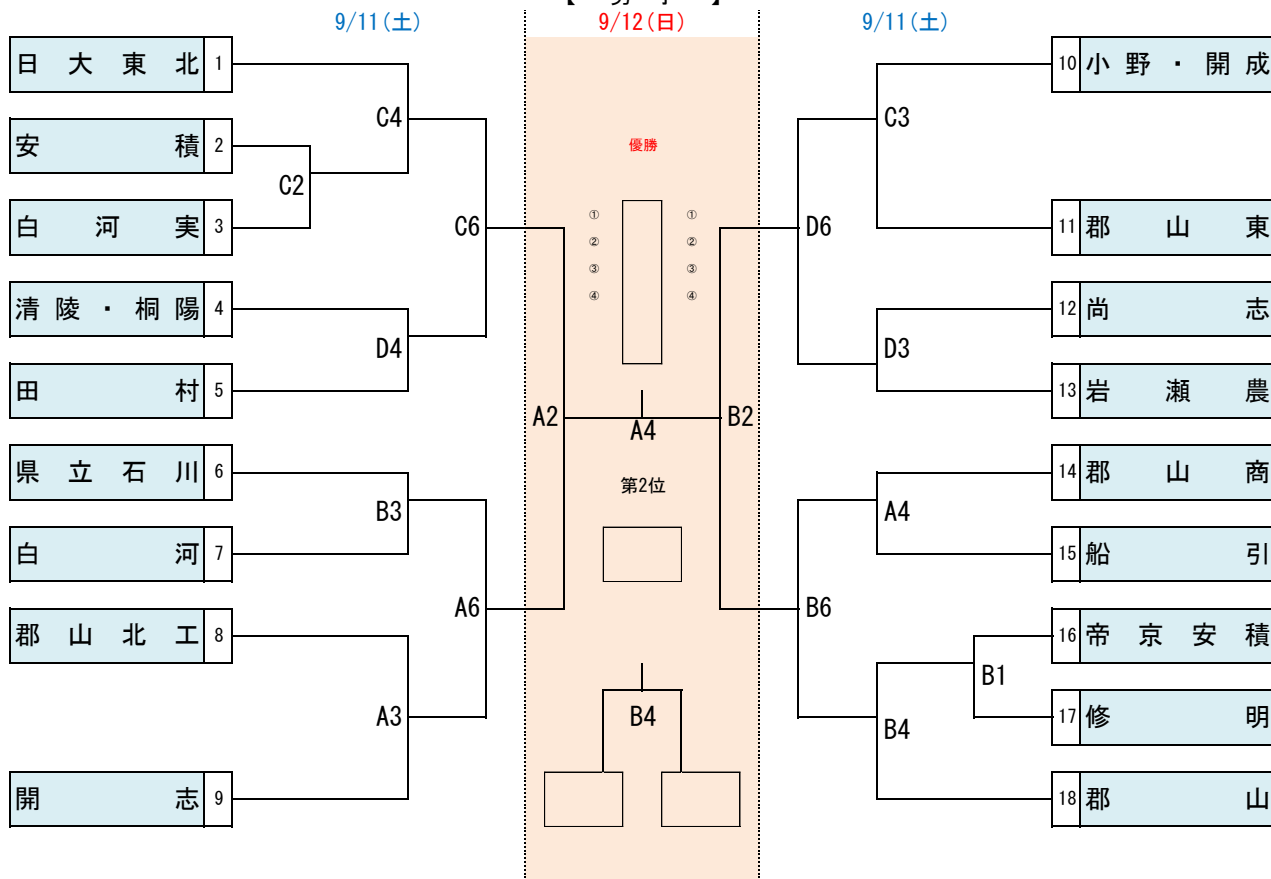

【 女子 】

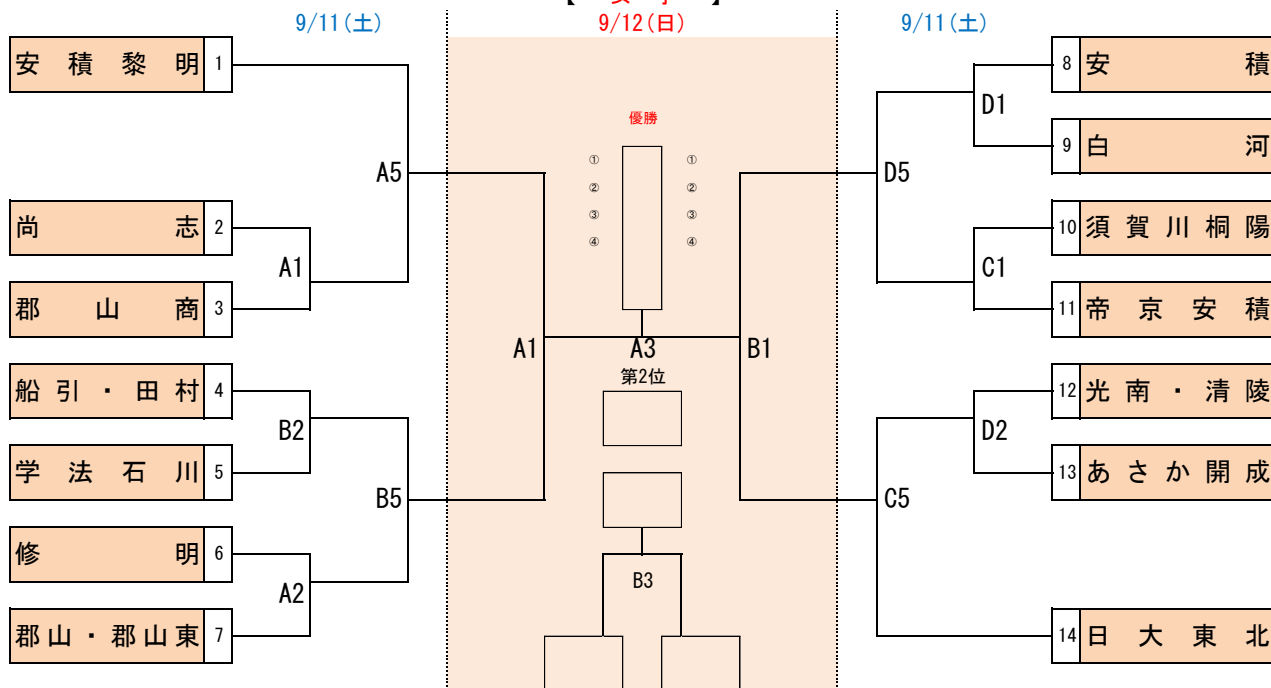

	受付時刻	入場予定時刻	アップ開始時刻	【試合開始予定時刻】	消毒・退場時刻
第1試合	8:00	8:00	8:00	9:00	10:10
第2試合	9:00	10:15	10:15	10:30	11:40
第3試合	10:30	11:45	11:45	12:00	13:10
第4試合	12:00	13:15	13:15	13:30	14:40
第5試合	13:30	14:45	14:45	15:00	16:10
第6試合	15:00	16:15	16:15	16:30	17:40

連絡事項

- 初日の第1試合のTOは、次のとおりである。
 A・B 船引高校 C・D 田村高校
- 第2試合以降のTOは、原則として前試合の敗者チームが担当する。なお、次の試合が空いている場合は、その次の試合のTOを担当する。
- 2日目以降のTOについては、前日までの結果を見て関係高校へ連絡する。
- 試合開始時間は午前9時とし、1試合の競技時間は8分-2分-8分ハーフタイム8分-8分-2分-8分
- 同点の場合は、2分休憩後3分間の延長戦とする。